

RELAX GLASS LIGHT BRLEGL



**MONTAGE- UND GEBRAUCHSANWEISUNG
INSTRUCTIONS FOR USE
MODE D'EMPLOI
ISTRUZIONE PER L'USO
INSTRUCCIONES DE MONTAJE Y USO**

Irrtum und technische Änderungen vorbehalten • Subject to errors and technical changes • Sous
reserve d'erreurs et de modifications techniques • Excepto erro ou alteracao tecnica • Salvo error o
modificacion tecnica

Burda Worldwide Technologies GmbH– Rudolf-Diesel Straße 18 – D-65760 Eschborn
T: +49 6173 324240 - F:+49 6173 3242424 - info@burdawtg.de – www.burdawtg.com

WICHTIGE INFORMATIONEN

Bitte lesen Sie folgende Hinweise vor Inbetriebnahme aufmerksam durch. Sie geben wichtige Informationen für Ihre Sicherheit und den Gebrauch des Gerätes.

Lieferumfang

- Lichtmodul mit Kabel und Stecker.
- Kleine Box mit 2 Halterungen.

SICHERHEITSHINWEISE:

Während der Benutzung dieses Geräts müssen einige Vorsichtsmaßnahmen beachtet werden. Unsachgemäßer Betrieb unter Missachtung von Vorsichtsmaßnahmen kann zu Gesundheitsschäden des Benutzers und anderer Personen sowie zur Beschädigung ihres Eigentums führen.

- Die Gebrauchsanweisung gehört zum Gerät und ist sorgfältig aufzubewahren! Bei Besitzerwechsel muss die Anweisung mit ausgehändigt werden!
- Das Gerät ist nur für den in der Bedienungsanleitung beschriebenen Zweck bestimmt.
- Verwenden Sie das Gerät oder Teile davon nicht außerhalb des vorgesehenen Einsatzes, um Risiken zu vermeiden.
- Der Hersteller haftet nicht für Schäden, die durch unsachgemäßen Gebrauch entstehen können.
- Die Verwendung von Zubehör, das vom Gerätehersteller nicht empfohlen oder verkauft wird, kann zu (Personen-)Schäden führen.
- Der Hersteller betont, dass dieses Gerät in einer verantwortungsbewussten Weise verwendet werden sollte und alle in dieser Broschüre enthaltenen Verfahren, Warnungen und Sicherheitsanweisungen strikt befolgt werden sollten.
- Verwenden Sie nur die Spannung, die auf dem Typenschild dieses Geräts angegeben ist.
- Das Gerät sollte an ein Stromnetz angeschlossen werden, das mit einem automatischen Schutzschalter ausgestattet ist. Es wird eine eigene Sicherung für den Strahler empfohlen.
- Schließen Sie das Gerät NUR an eine ordnungsgemäß installierte Schutzkontaktsteckdose an.
- Das Gerät muss vorsichtig behandelt werden und darf keinen Vibrationen oder Schlägen ausgesetzt werden.
- Verwenden Sie dieses Gerät nicht auf nasser Oberfläche oder an Orten, an denen es ins Wasser fallen kann.
- Greifen Sie nicht nach einem Gerät, das ins Wasser gefallen ist. Bei Stromzufuhr ausschalten und sofort den Netzstecker ziehen.
- Wenn das Netzkabel beschädigt ist, muss es vom Hersteller, seinem Kundendienst oder einer ähnlich qualifizierten Person ausgetauscht werden, um eine Gefährdung zu vermeiden.
- Wenn das Gerät defekt ist, muss es vom Hersteller, seinem Servicemitarbeiter oder ähnlich qualifizierten Personen zur Reparatur überprüft und repariert werden.
- Betreiben Sie das Gerät nicht mit nassen Händen.
- Das Heizgerät muss mindestens 1,8 m über dem Boden installiert werden.
- Dieses Gerät ist nicht zur Verwendung durch Personen (einschließlich Kinder) mit eingeschränkten körperlichen, sensorischen oder geistigen Fähigkeiten oder mangelnder Erfahrung und mangelndem Wissen vorgesehen, es sei denn, sie wurden von einer für ihre Sicherheit verantwortlichen Person beaufsichtigt oder in die Verwendung des Geräts eingewiesen.
- Kinder sollten beaufsichtigt werden, um sicherzustellen, dass sie nicht mit dem Gerät spielen
- Dieses Gerät kann von Kindern ab 8 Jahren und Personen mit eingeschränkten körperlichen, sensorischen oder geistigen Fähigkeiten oder Personen mit mangelnder Erfahrung oder mangelnden Kenntnissen verwendet werden, sofern sie bei der Verwendung des Gerätes beaufsichtigt werden oder eine gründliche Einweisung in die sichere Verwendung des Gerätes erhalten haben und mit den mit der Verwendung verbundenen Gefahren vertraut sind. Kinder dürfen nicht mit dem Gerät spielen. Die Reinigung und Wartung des Gerätes darf von Kindern nicht ohne Aufsicht durchgeführt werden.
- Das Gerät nicht in Reichweite von Kindern unter 3 Jahren aufstellen, es sei denn, sie werden ständig beaufsichtigt.
- Kinder zwischen 3 und 8 Jahren dürfen das Gerät nur dann ein- und ausschalten, wenn es an seinem üblichen Betriebsplatz aufgestellt und installiert ist, und wenn sie beaufsichtigt sowie im sicheren Gebrauch des Gerätes geschult werden, und sich der damit verbundenen Gefahren bewusst sind.
- Kinder zwischen 3 und 8 Jahren dürfen nicht den Gerätestecker einstecken, das Gerät einstellen und reinigen bzw. Wartungsarbeiten daran ausführen.

Technische Informationen

Model Name:	RELAX GLASS LIGHT
Spannung Voltage	230-240V~ , 50Hz
Leistung (Watt)	10
Montage	Wand und Decke
Min. Abstand vom Boden (m)	1.8
Elektrische Schutzklasse	I
IP Schutzklasse	IP65
Kabellänge (mm)	1800
Gerätegröße LxBxH (mm) (ohne Halterung)	900 x 170 x 80

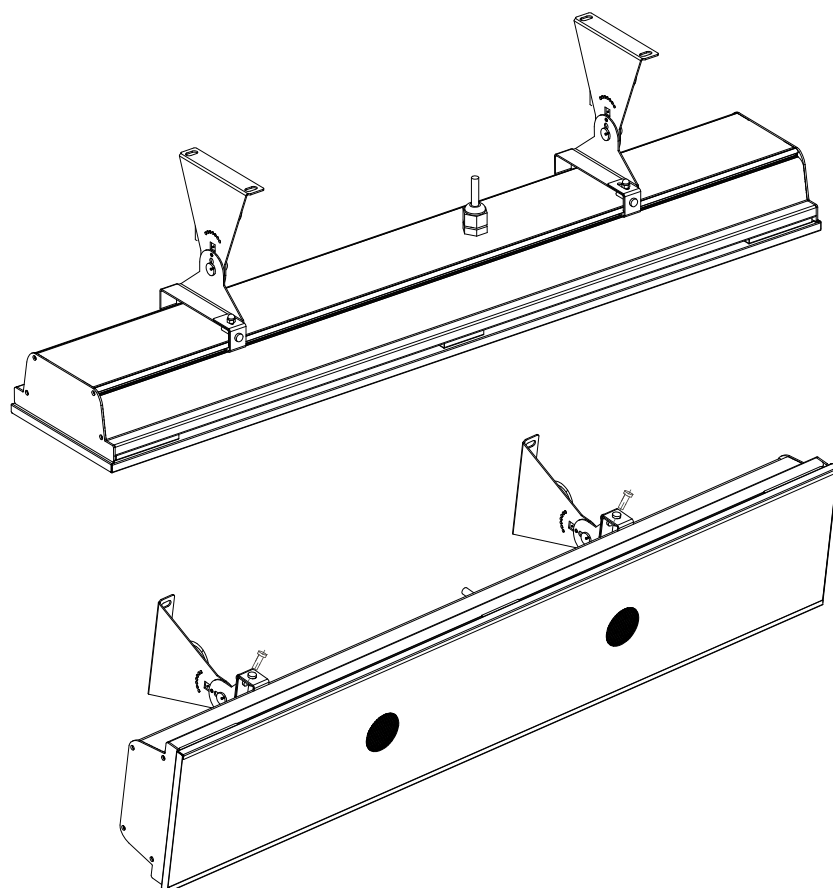

Installation

1. Öffnen Sie die Werksverpackung und nehmen Sie das Gerät vorsichtig heraus.
2. Entfernen Sie das Packpapier und sonstiges Verpackungsmaterial
3. Nehmen Sie beide Befestigungsbügel heraus. Diese verstellbaren Halterungen ermöglichen eine direkte Decken- oder Wandmontage und bieten voreingestellte Winkeloptionen von 15 °, 30 °, 45 ° und 165 mm Höhe.

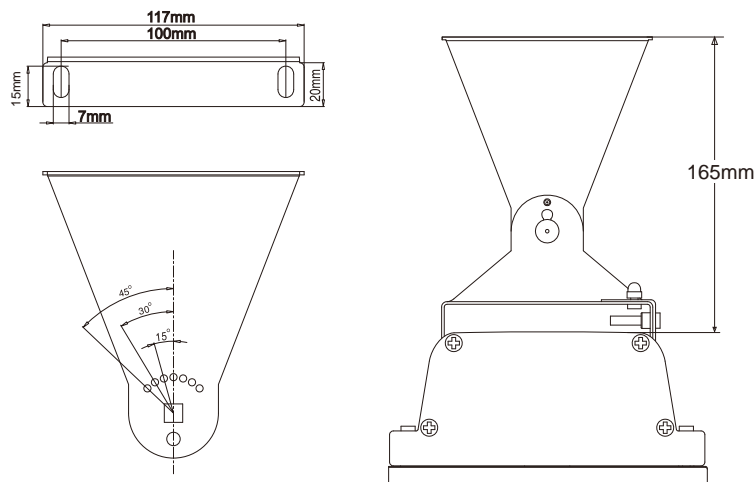

4. Für den korrekten Installationsvorgang, wie in der obigen Abbildung dargestellt, wählen Sie die Position des Geräts an der Decke aus, indem Sie einen Bolzen oder Strukturbalken anbringen, um eine sichere Befestigung des Geräts zu gewährleisten.
5. Bringen Sie zwei Halterungen mit dem folgenden empfohlenen Mindestabstand „B“ an der Decke oder Wand an.

“B” MINDESTABSTAND (mm)
500 ±50

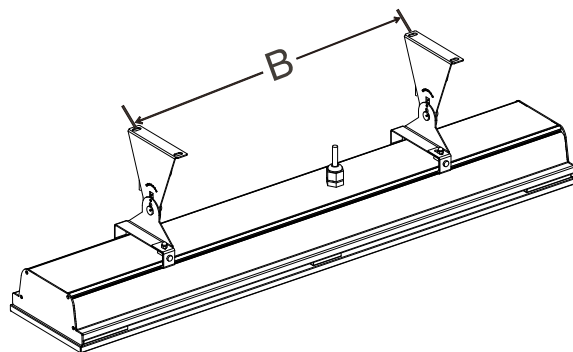

6. Stellen Sie die einstellbaren Winkelhalterungen auf den gewünschten Winkel ein und befestigen Sie die Halterungen mit einem Schraubenschlüssel.

Für die Deckenmontage sind die verfügbaren Montagewinkel auf 0 °, 15 ° und 30 ° beschränkt.
Für die Wandmontage sind die verfügbaren Montagewinkel auf 15 °, 30 ° und 45 ° beschränkt.

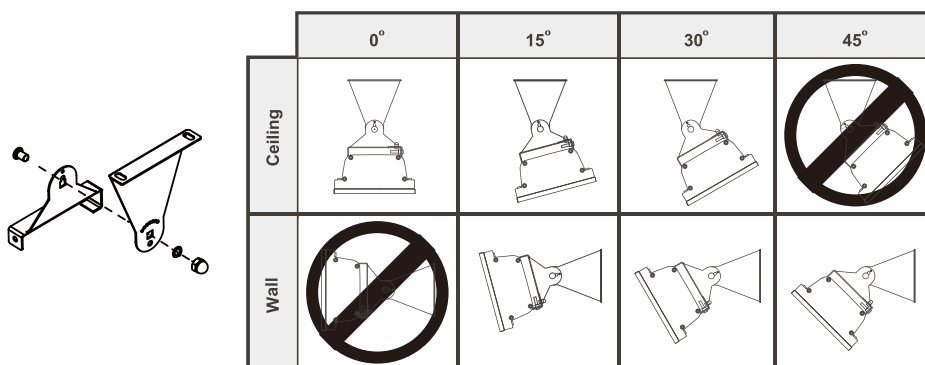

7. Hängen Sie das Gerät in die Halterungen ein und befestigen Sie es mit den Verriegelungsplatten der Halterung, indem Sie die mit A gekennzeichneten Schrauben festziehen.

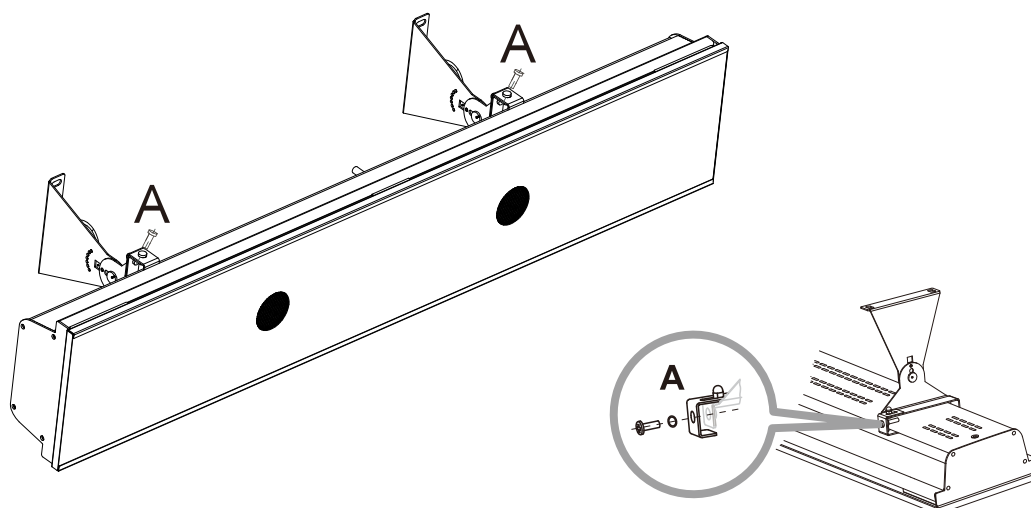

BEACHTEN SIE: Je nach Material und Ausführung der Deckenstrukturelemente muss das Gerät mit den richtigen Befestigungselementen gesichert werden. Das Gewicht des Heizgeräts beträgt bis zu 5,9 kg. Der Installationsort muss das 5-fache Gewicht des Geräts halten können.

WARTUNG

- Wartungsarbeiten dürfen nur von einer Elektrofachkraft durchgeführt werden.
- Während des Betriebs müssen die elektrischen Kabelkontakte und Klemmenstecker regelmäßig (einmal jährlich) auf festen Sitz überprüft werden.
- Wenn das Gehäuse verschmutzt ist, wischen Sie den Staub mit einem Handtuch ab. Die Heizplatten sollten in kaltem Zustand mit einem feuchten, weichen Lappen abgewischt werden

WARNUNG!**Tauchen Sie das Gerät niemals in Wasser! Lebensgefahr!****Verpackung**

Verpackungsmaterialien werden umweltgerecht ausgewählt und sind daher recycelbar.

Umgang mit dem Produkt am Ende der Nutzungsdauer

Das Symbol weist darauf hin, dass dieses Produkt möglicherweise Substanzen enthält, die für die Funktionalität des Produkts erforderlich sind, jedoch möglicherweise für die Umwelt gefährlich sind. Das Produkt darf nicht mit dem normalen Hausmüll entsorgt werden, sondern muss zur Entsorgung an einer dafür bestimmten Sammelstelle abgegeben werden. Bitte kontaktieren Sie die lokale Behörde, um weitere Informationen zu Ihrer nächstgelegenen Sammelstelle zu erhalten.

IMPORTANT INFORMATION

Please carefully read the Operation Manual before using the infrared heater. This Operation Manual contains the important information on your safety, as well as some recommendations on proper use of the appliance and its maintenance.

WHAT'S IN THE BOX

- LIGHT MODULE fitted with flexible cord and plug.
- One small box contains 2 sets of Brackets.

SAFETY INSTRUCTIONS

During use of the appliance, it is necessary to observe some precautions. Improper operation with disregard of precautions may result in infliction of harm to health of the user and other people, as well as in infliction of damage to their property.

- Use only the voltage specified on the rating plate of the heater.
- ONLY connect the appliance to a properly installed socket-outlet with earth contact.
- The heater should be connected to the electric mains equipped with an automatic circuit breaker.
- The unit must be handled with care, and avoid vibration or hitting.
- Do not use this device on a wet surface, or where it can fall or be pushed into water.
- Do not reach for an appliance that has fallen into water. Switch off at supply and unplug immediately.
- If the supply cord is damaged, it must be replaced by the manufacturer, its service agent or similarly qualified persons in order to avoid a hazard.
- If the device is defective, it must be checked and repaired by the manufacturer, its service agent or similarly qualified persons for repair.
- Do not operate appliance with wet hands.
- Use this appliance only as described in this manual. Any other use is not recommended by the manufacturer and may cause fire, electric shock or injury.
- Do not use abrasive cleaning products on this appliance. If the body becomes dirty, wipe off dust with a cloth. Always remove plug from the mains supply before cleaning.
- The device must be installed at least 1.8 m above the floor.
- This appliance is not intended for use by persons (including children) with reduced physical, sensory or mental capabilities, or lack of experience and knowledge, unless they have been given supervision or instruction concerning use of the appliance by a person responsible for their safety.
- Children should be supervised to ensure that they do not play with the appliance.
- The appliance is only intended for the purpose described in user manual
- Do not use appliance or any part of the appliance out of the intended use to avoid risk.
- The use of attachments which are not recommended or sold by the appliance manufacturer may cause a risk of injury to persons.
- This appliance can be used by children aged from 8 years and above and persons with reduced physical, sensory or mental capabilities or lack of experience and knowledge if they have been given supervision or instruction concerning use of the appliance in a safe way and understand the hazards involved. Children shall not play with the appliance. Cleaning and user maintenance shall not be made by children without supervision.
- Children of less than 3 years should be kept away unless continuously supervised.
- Children aged from 3 years and less than 8 years shall only switch on/off the appliance provided that it has been placed or installed in its intended normal operating position and they have been given supervision or instruction concerning use of the appliance in a safe way and understand the hazards involved. Children aged from 3 years and less than 8 years shall not plug in, regulate and clean the appliance or perform user maintenance.

Technical details:

Model name	RELAX GLASS LIGHT
Voltage	230-240V~ , 50Hz
Rated power (W)	10
Installation	Wall and ceiling
Min. Mounting height (M)	1.8
Electric protection class	I
Water splash proof rate	IP65
The length of cable(mm)	1800
Unit size- L*W*H(mm) (without bracket)	900 x 170 x 80

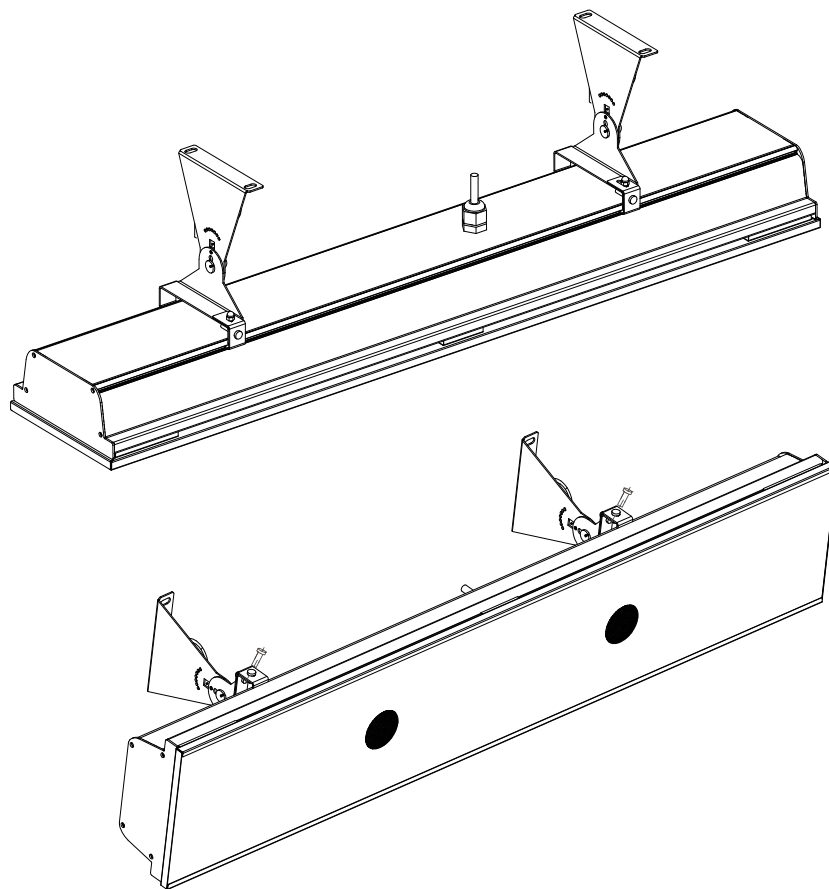

Installation Process

1. Open the factory package and carefully take the appliance out.
2. Take out the packing paper sheet from the end of device.
3. Take out one pair of mounting Brackets. These adjustable brackets allow direct ceiling or wall mount, and come with preset angle options of parallel, 15°, 30° and 45° and height 165mm.

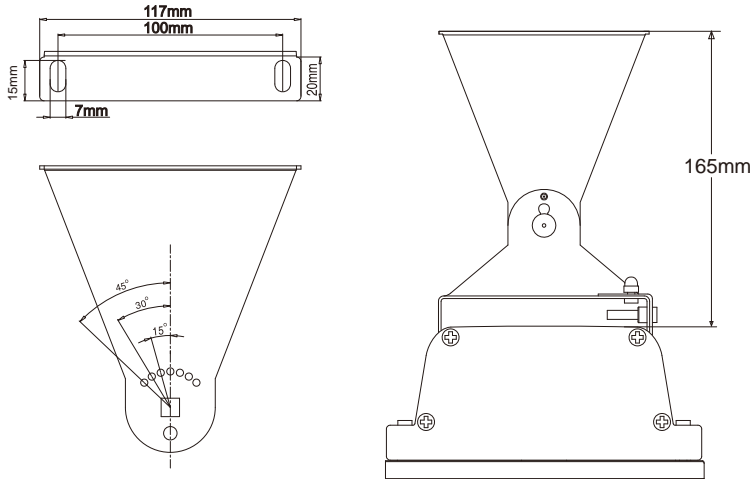

4. The correct installation process, as per the diagram above, select the location on the ceiling by locating the stud or structural beams to ensure secure fastening of the device, whilst observing the minimum clearances from the floor and other objections.
5. Install two brackets on the ceiling or wall with the following minimum recommended bracket distance "B".

<p>"B" MIN. DISTANCE (mm)</p>
<p>500 ±50</p>

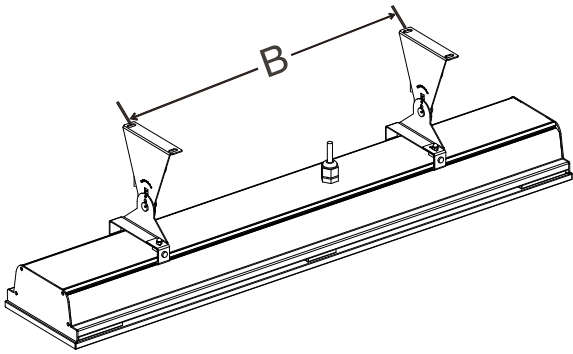

6. Set the adjustable angle mounting brackets to desired angle and fasten brackets by spanner. For ceiling mounted installation, the available mount angles are restricted to 0°, 15° and 30° only. For wall mounted installation, the available mount angles are restricted to 15°, 30° and 45° only.

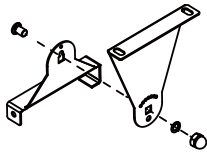

	0°	15°	30°	45°
Ceiling				
Wall				

7. Hang the device on the brackets and firmly secure in place with the mounting bracket locking plates by tightening bolts labelled A.

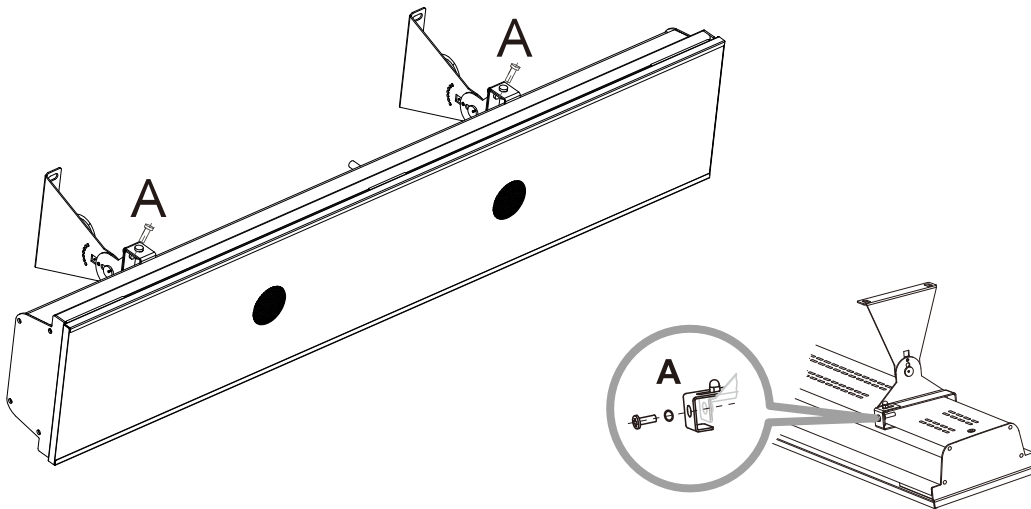

NOTE:

Depending on material and design of ceiling structural elements, the heater must be secured with the correct fasteners. The weight of the device is up to 5.9 Kg, the installation location must be able to hold 5 times the weight of the unit.

MAINTENANCE

- Any maintenance should only be carried out by a qualified electrician.
- During operation, it is necessary to periodically (once a year) check the electric cable contacts and terminal connectors for good tightening.
- If the body becomes dirty, wipe off dust with a towel, and the radiating boards should be wiped in cold condition with a damp soft rag.

WARNING! Never immerse the appliance in water! Danger to life!

Packaging

Packaging materials are chosen with consideration to environment and are therefore recyclable.

Handling of product at end of working life



The symbol left implies this product may contain substances necessary for functionality of product but potentially dangerous for the environment. The product should not be disposed mixed with general household waste but delivered to a designated collection point for environmental recycling. Please contact local authority for further details of your nearest designated collection point.



INFORMATIONS IMPORTANTES

Veillez lire attentivement le manuel d'utilisation avant d'utiliser le chauffage infrarouge. Ce manuel d'utilisation contient des informations importantes pour votre sécurité, ainsi que des recommandations pour une utilisation correcte de l'appareil et son entretien.

Contenu de la livraison

- ✓ LIGHT MODUL équipé d'un câble et d'une prise.
- ✓ Une petite boîte avec 2 supports.

CONSIGNES DE SÉCURITÉ

Lors de l'utilisation du appareil, il est nécessaire de respecter certaines précautions. Une utilisation inappropriée peut entraîner des dommages pour la santé de l'utilisateur et des tiers, ainsi que des dommages pour les biens.

- Utilisez uniquement la tension indiquée sur la plaque signalétique de l'appareil.
- Connectez UNIQUEMENT l'appareil à une prise de courant correctement mise à la terre.
- L'appareil doit être connecté au réseau électrique équipé d'un disjoncteur automatique.
- L'appareil doit être traité avec soin, éviter les vibrations et les chocs.
- N'utilisez pas cet appareil sur une surface mouillée, ou où il pourrait tomber ou être poussé dans l'eau.
- Ne touchez pas un appareil qui est tombé dans l'eau. Couper l'alimentation et débrancher immédiatement.
- Si le cordon d'alimentation est endommagé, il doit être remplacé par le fabricant, son agent de service ou des personnes de qualification similaire pour éviter tout risque.
- Si l'appareil de chauffage est défectueux, il doit être vérifié et réparé par le fabricant, son agent de service ou des personnes de qualification similaire pour la réparation.
- Ne pas utiliser l'appareil avec les mains mouillées.
- Utilisez cet appareil uniquement comme décrit dans ce manuel. Toute autre utilisation est déconseillée par le fabricant et peut provoquer un incendie, un choc électrique ou des blessures.
- N'utilisez pas de produits de nettoyage abrasifs sur cet appareil.
- L'appareil doit être installé à au moins 1,8 m

du sol.

- Cet appareil n'est pas destiné à être utilisé par des personnes (y compris des enfants) ayant des capacités physiques, sensorielles ou mentales réduites, ou manquant d'expérience et de connaissances, sauf s'ils ont été supervisés par une personne responsable de leur sécurité ou formés à l'utilisation de l'appareil. Les enfants ne doivent pas jouer avec l'appareil.
- L'appareil est uniquement destiné à l'usage décrit dans le manuel d'utilisation.
- N'utilisez pas l'appareil ni aucune de ses parties en dehors de l'utilisation prévue pour éviter tout risque.
- L'utilisation d'accessoires non recommandés ou vendus par le fabricant peut entraîner des risques de blessures.
- Cet appareil peut être utilisé par des enfants âgés de 8 ans et plus et des personnes ayant des capacités physiques, sensorielles ou mentales réduites ou manquant d'expérience et de connaissances si elles ont reçu une supervision ou des instructions pour utiliser cet appareil de manière sûre et comprendre les dangers impliqués. Les enfants ne doivent pas jouer avec cet appareil. Le nettoyage et l'entretien par l'utilisateur ne doivent pas être effectués par des enfants sans surveillance.
- Les enfants de moins de 3 ans doivent être tenus éloignés sauf sous surveillance continue.
- Les enfants âgés de 3 ans et moins de 8 ans ne doivent allumer / éteindre l'appareil que s'il a été placé ou installé dans la position de fonctionnement normale prévue et s'ils ont reçu une surveillance ou des instructions concernant l'utilisation de l'appareil de manière sûre. Les enfants âgés de 3 ans et moins de 8 ans ne doivent pas brancher, régler et nettoyer l'appareil ni effectuer de maintenance.

Technical details:

NOM DU MODÈLE	RELAX GLASS LIGHT
Voltage	230-240V~ , 50Hz
Puissance (W)	10
Installation	Mur et plafond
Hauteur de montage minimale (M)	1.8
Classe de protection électrique	I
Gamme de protection contre les projections d'eau	IP65
Longueur du câble (mm)	1800
Dimensions L*W*H(mm) (sans supports)	900 x 170 x 80

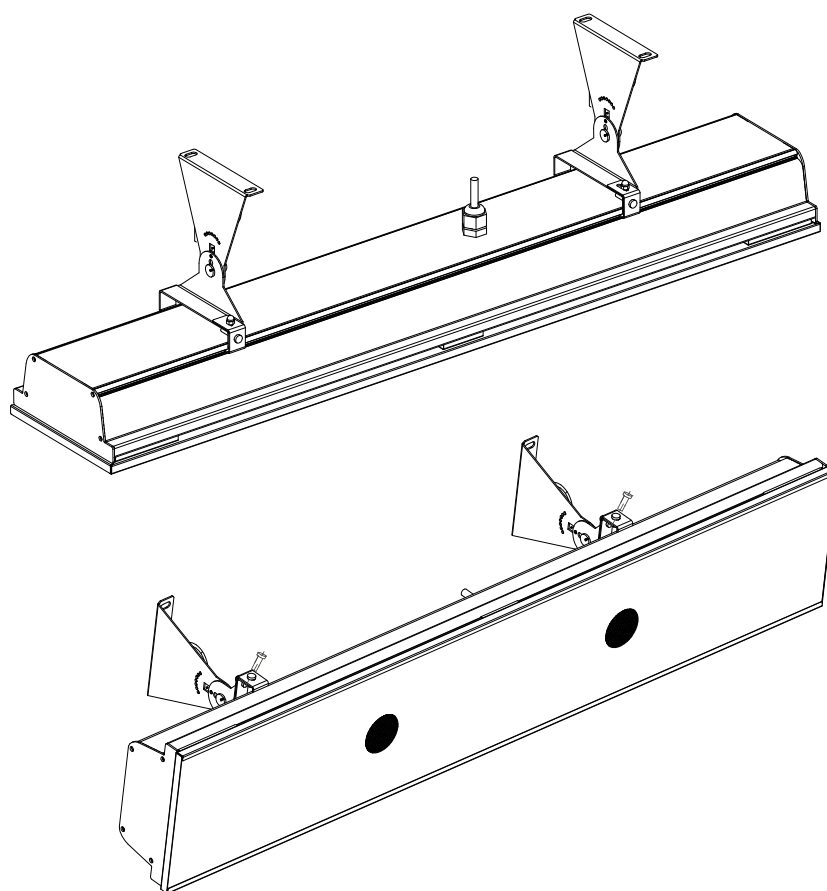

Processus d'installation

1. Ouvrez l'emballage d'usine et sortez l'appareil avec précaution.
2. Retirez la feuille de papier d'emballage de l'extrémité de l'appareil.
3. Retirez une paire de supports de montage. Ces supports réglables permettent un montage direct au plafond ou au mur et sont livrés avec des options d'angle prédéfinies: parallèle, 15 °, 30 °, 45 ° et hauteur 165mm.

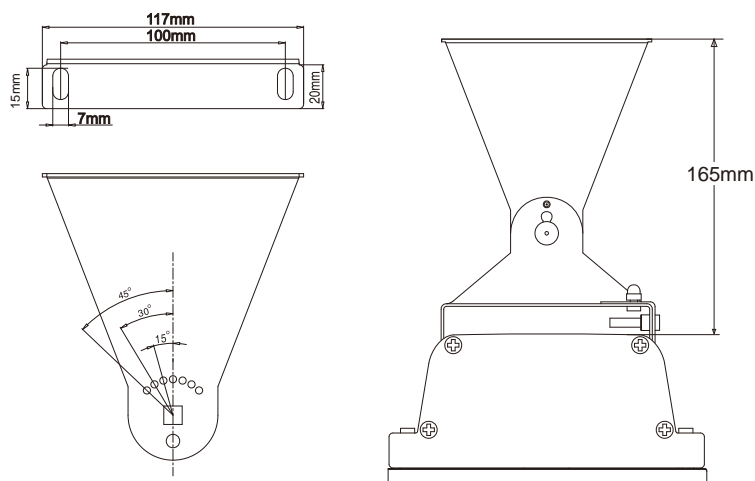

4. Le processus d'installation correct, comme indiqué dans le diagramme ci-dessus, permet de sélectionner l'emplacement de l'appareil au plafond en plaçant le montant ou les poutres structurales de manière à assurer une fixation sûre de l'appareil, tout en respectant les dégagements minimaux par rapport au sol et aux autres objections.
5. Installez deux supports au plafond ou au mur en respectant la distance minimale recommandée (B).

<p>“B” MIN. DISTANCE (mm)</p>
<p>500 ±50</p>

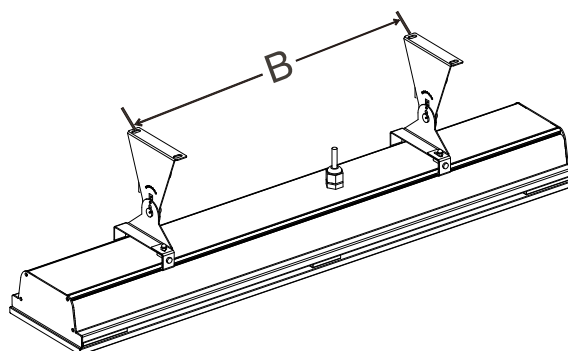

6. Réglez les supports de montage à angle réglable sur l'angle souhaité et fixez les supports à l'aide d'une clé plate.
Pour une installation au plafond, les angles de montage disponibles sont limités à 0 °, 15 ° et 30 °.
Pour une installation murale, les angles de montage disponibles sont limités à 15 °, 30 ° et 45 ° seulement.

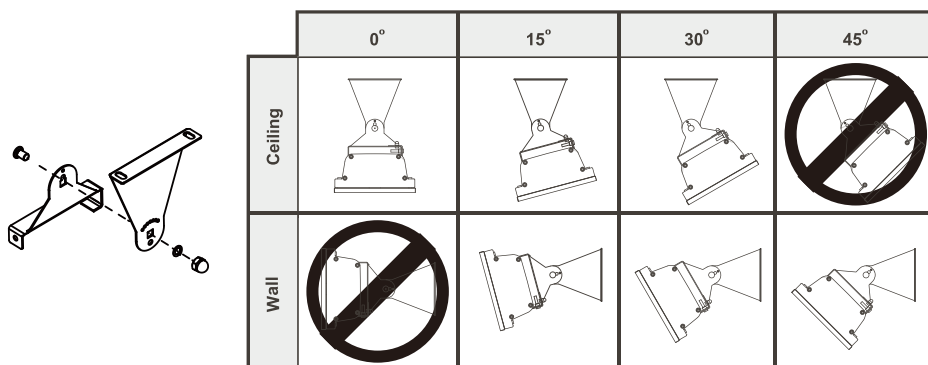

7. Accrochez l'appareil de chauffage aux supports et fixez-le fermement avec les plaques de verrouillage du support de montage en serrant les boulons marqués A.

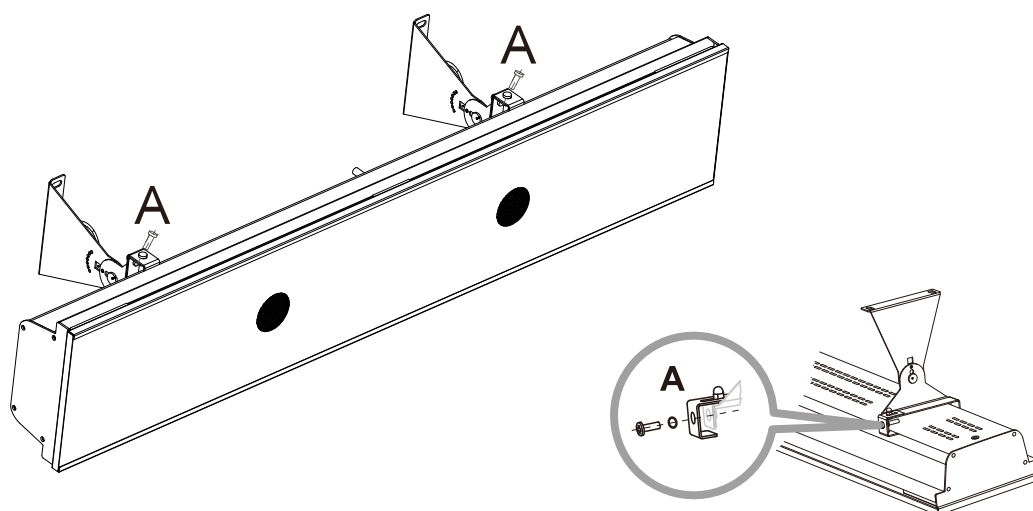

REMARQUE:

- ✓ En fonction du matériel et de la conception des éléments structurels du plafond, l'appareil doit être fixé avec les fixations appropriées. Le poids de l'appareil peut atteindre 5,9 kg. Le lieu d'installation doit pouvoir supporter 5 fois son poids.

ENTRETIEN

- Si le corps est sale, essuyez-le à l'aide d'un chiffon. Les panneaux radiants doivent être nettoyés à froid avec un chiffon doux et humide.

ATTENTION! N'immergez jamais l'appareil dans l'eau! Danger de mort!

Emballage

Les matériaux d'emballage sont choisis en tenant compte de l'environnement et sont donc recyclables.

Manipulation du produit en fin de vie active



Le symbole à gauche signifie que ce produit peut contenir des substances nécessaires au fonctionnement du produit, mais potentiellement dangereuses pour l'environnement. Le produit ne doit pas être jeté avec les ordures ménagères mais livré à un point de collecte agréé pour le recyclage environnemental. Veuillez contacter les autorités locales pour obtenir plus de détails sur le point de collecte le plus proche.

ISTRUZIONI DELL'USO

Gentile Cliente,

si prega di leggere attentamente le seguenti istruzioni prima della messa in servizio. Forniscono informazioni importanti per la sicurezza dell'utente e l'uso del dispositivo.

VOLUME DI FORNITURA

- Dispositivo con cavo e presa
- Istruzioni
- Piccola scatola con due fisse di montaggio

INFORMAZIONI SULLA SICUREZZA:

Durante l'uso di questo apparecchio, è necessario osservare alcune precauzioni.

L'utilizzo improprio e l'inosservanza di tali precauzioni può comportare l'insorgere di danni alla salute dell'utente e di altre persone, nonché arrecare danni alle proprietà.

- Le istruzioni per l'uso fanno parte del dispositivo e devono essere custodite con cura! Quando si cambia la proprietà, l'istruzione deve essere data con!
- Non utilizzare l'apparecchio o qualsiasi parte dello stesso al di fuori dell'uso previsto, per evitare rischi.
- Il produttore non è responsabile per eventuali danni derivanti da un uso improprio dell'apparecchiatura.
- Il produttore sottolinea che questo apparecchio deve essere utilizzato in modo responsabile e che tutte le procedure, le avvertenze e le istruzioni di sicurezza contenute in questo manuale devono essere seguite rigorosamente.
- Utilizzare solo la tensione specificata sulla targhetta identificativa di questo apparecchio.
- Il dispositivo deve essere collegato a un alimentatore dotato di un interruttore automatico. Si consiglia un fusibile speciale per il riflettore.
- Collegare il dispositivo solo a una presa di contatto protettiva installata correttamente.
- Questo apparecchio deve essere maneggiato con cura ed è necessario evitare vibrazioni o urti.

- Non utilizzare questo apparecchio su una superficie bagnata o in un luogo dove può cadere o finire nell'acqua.
- Non cercare di recuperare un apparecchio che è caduto in acqua. Disinserire la corrente.
- Non utilizzare mai l'apparecchio se esso o il suo cavo sono danneggiati. **Rischio di lesioni!**
- Tutte le riparazioni devono essere indirizzate al personale autorizzato! Pertanto, è necessario contattare il proprio rivenditore specializzato o il servizio clienti.
- Non utilizzare mai il dispositivo con le mani bagnate! **Pericolo!**
- L'altezza di installazione è di almeno 1,8 m dal suolo.
- I bambini e le persone sotto l'effetto di droghe dovrebbero essere autorizzati a usare solo sotto supervisione! Assicurati che i bambini non abbiano la possibilità di giocare con le apparecchiature elettriche!
- I bambini devono essere sorvegliati per assicurarsi che non giochino con il dispositivo.
- L'unità può essere utilizzata da bambini di età pari o superiore a 8 anni e persone con capacità fisiche, sensoriali o mentali ridotte o sprovviste della necessaria esperienza e conoscenza, a condizione che siano sorvegliati o abbiano ricevuto istruzioni relative all'utilizzo dell'unità in modo sicuro e che ne comprendano i possibili rischi. L'unità non deve essere utilizzata come un giocattolo dai bambini. La pulizia e la manutenzione utente non deve essere effettuata da bambini senza supervisione.
- Tenere lontani dall'apparecchio i bambini di età inferiore a 3 anni, anche se costantemente sorvegliati.
- Ai bambini di età compresa tra 3 e 8 anni è consentito solo accendere/spengere l'apparecchio, purché questo sia collocato o installato nell'abituale posizione operativa ed essi siano attentamente sorvegliati e istruiti su come utilizzare in modo sicuro l'apparecchio e sui pericoli che ciò comporta.
- Ai bambini di età compresa tra 3 e 8 anni non è consentito inserire la spina, regolare e pulire l'apparecchio o eseguirne la manutenzione.

ISTRUZIONI TECNICHE

Modello	RELAX GLASS LIGHT
Voltaggio	230-240V~ , 50Hz
Potenza (Watt)	10
Installazione	Parete e soffitto
Altezza minima dal suolo (m)	1.8
Classe di protezione elettrica	I
Livello di resistenza agli spruzzi d'acqua	IP65
Lunghezza cavo (mm)	1800
Dimensioni LxBxH (mm) (senza staffe da fissaggio)	900 x 170 x 80

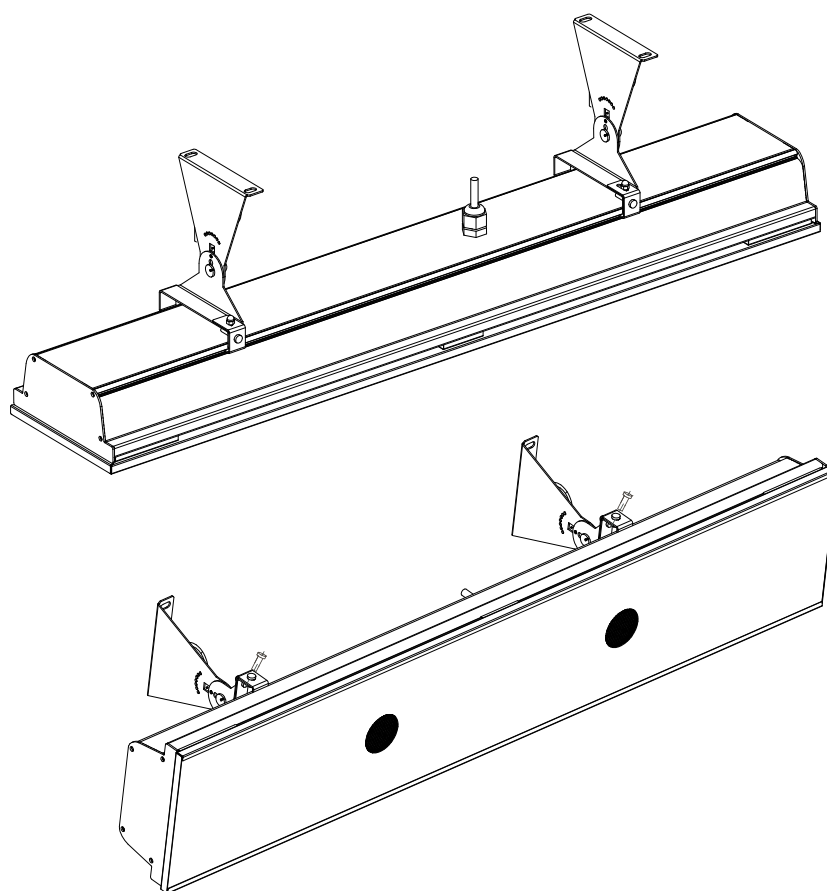

Processo d'installazione:

1. Aprire la confezione e rimuovere con attenzione il dispositivo.
2. Rimuovere la carta da imballaggio dal dispositivo.
3. Estrarre un paio di attacchi per installazione. Questi attacchi regolabili consentono il montaggio diretto a soffitto o a parete e sono disponibili con opzioni di angolazione pre-impostate parallele, 15°, 30°, 45° e altezza di 170 mm.

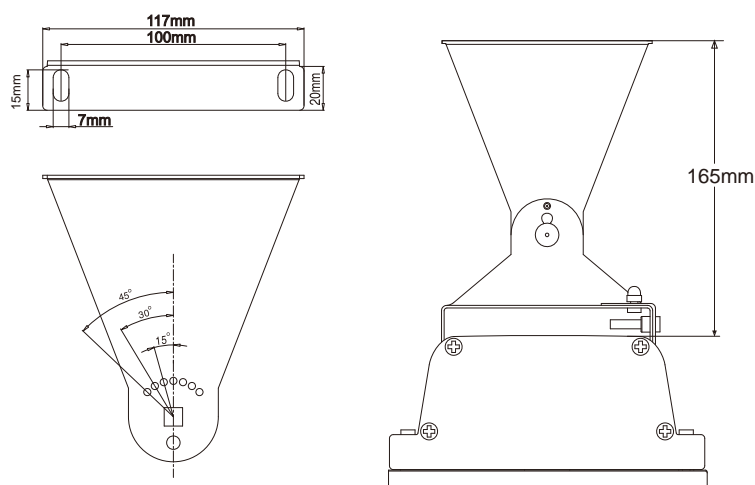

4. Il corretto processo di installazione, come indicato nello schema sopra riportato, prevede il posizionamento del dispositivo sul soffitto, disponendo il perno o i travetti strutturali in modo da garantire un fissaggio sicuro del dispositivo.
5. Installare due attacchi sul soffitto o sulla parete con la seguente distanza minima consigliata "B".
6. Impostare gli attacchi angolari regolabili per il montaggio sull'angolo desiderato e stringere gli attacchi con una chiave.

"B" (mm)
DISTANZA MINIMA
500±50

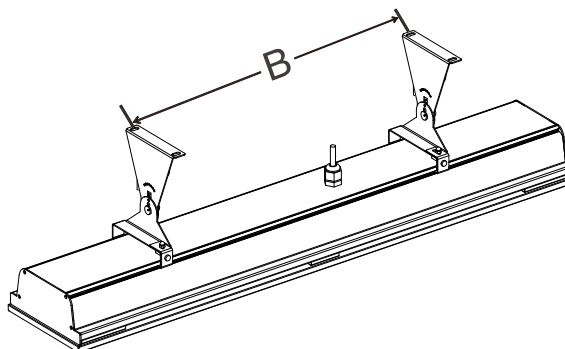

Per l'installazione a soffitto, gli angoli di montaggio disponibili sono limitati solo a 0°, 15° e 30°.
Per l'installazione a parete, gli angoli di montaggio disponibili sono limitati solo a 15°, 30° e 45°.

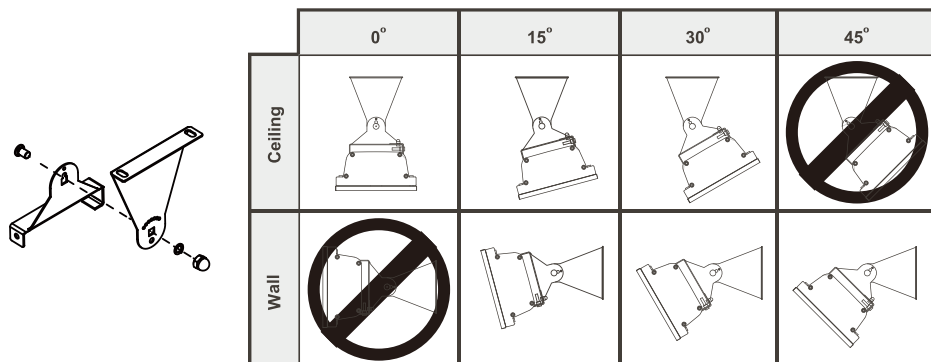

7. Agganciare il dispositivo agli attacchi e fissarlo saldamente nella posizione corretta tramite le piastre di bloccaggio degli attacchi, serrando i bulloni.

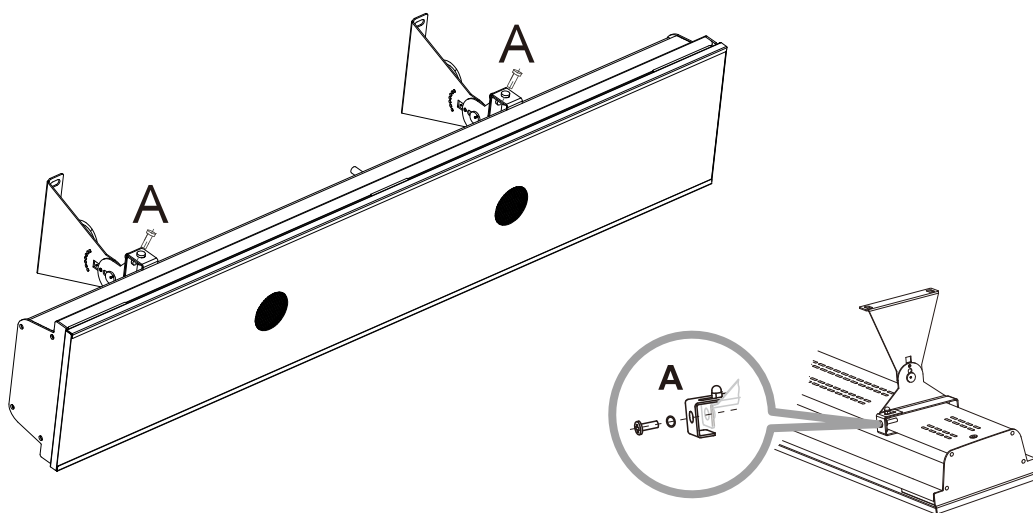

NOTA:

- ✓ A seconda del materiale e del design degli elementi strutturali del soffitto, l'apparecchio deve essere fissato utilizzando gli elementi di raccordo corretti. Il peso totale del dispositivo e del kit può arrivare a 5,9 kg; il luogo adibito all'installazione deve essere in grado di sopportare 5 volte il peso del dispositivo.

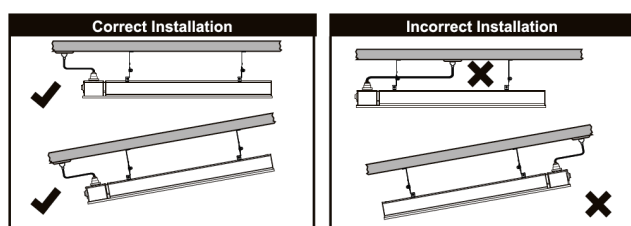

After-Sales Service:

- Tutte le riparazioni devono essere indirizzate al personale autorizzato! Pertanto, è necessario contattare il proprio rivenditore specializzato o il servizio clienti.
- Importante! Qualsiasi manomissione dell'apparecchio invaliderà la garanzia.
- Le riparazioni eseguite in modo improprio e da parte di persone non qualificate possono avere gravi conseguenze per l'utente

Smaltimento corretto di questo prodotto:

Il presente pittogramma indica che questo prodotto non deve essere smaltito con altri rifiuti domestici in tutto il territorio della UE. Per prevenire possibili danni all'ambiente o alla salute dell'uomo, a causa dello smaltimento incontrollato dei rifiuti, riciclare il prodotto responsabilmente, per promuovere la sostenibilità e il riutilizzo delle risorse materiali. Per restituire il dispositivo utilizzato, si prega di utilizzare i sistemi di riconsegna e raccolta o di contattare il rivenditore presso il quale è stato acquistato il prodotto. In tale modo è possibile consegnare il prodotto e consentire un riciclaggio sicuro per l'ambiente.

INSTRUCCIONES DE MONTAJE Y USO:

Estimado cliente,
lea detenidamente la siguiente información
antes de utilizar el aparato por primera vez por
su propia seguridad y para garantizar el uso
correcto.

Volumen de suministro

- Dispositivo con cable y enchufe.
- Instrucciones.
- Caja pequeña con 2 soportes.

INFORMACIÓN DE SEGURIDAD:

Durante el uso de este aparato, es necesario tener en cuenta algunas precauciones. Si se usa sin tener en cuenta las precauciones, se pueden ocasionar daños a la salud del usuario y de otras personas, así como causar daños a su propiedad.

- Estas instrucciones de uso pertenecen al aparato y deben guardarse en un lugar seguro. ¡Al cambiar de propietario, estas instrucciones deben entregarse al nuevo propietario!
- Use este aparato solo como se describe en este manual. Otros usos no son recomendados por el fabricante y pueden causar incendios, descargas eléctricas o lesiones
- Para evitar riesgos, no use el aparato ni ninguna parte del aparato fuera del uso previsto.
- El fabricante no será responsable de ningún daño que se pueda ocasionar por uso incorrecto.
- El uso de accesorios no recomendados o vendidos por el fabricante del equipo puede provocar lesiones personales.
- El fabricante insiste en que este aparato se debe usar de manera responsable y se deben seguir estrictamente todos los procedimientos, advertencias e instrucciones de seguridad contenidas en este cuadernillo.
- Use solo el voltaje especificado en la placa de características de este aparato.
- El dispositivo debe conectarse a una fuente de alimentación equipada con un interruptor automático. Se recomienda un fusible especial para el foco.
- Conecte el aparato únicamente a una toma de corriente debidamente instalada con contacto de puesta a tierra.
- Este aparato se debe manipular con cuidado y se deben evitar vibraciones y golpes.
- No use este aparato sobre una superficie húmeda ni donde pueda caerse o ser empujado al agua.
- No intente recoger un aparato que se haya caído al agua. Apague el suministro de alimentación y desenchúfelo inmediatamente.
- ¡Todas las reparaciones deben remitirse al personal autorizado! Por lo tanto, debe contactar a su distribuidor especializado o al servicio al cliente.
- ¡Nunca opere el aparato con las manos mojadas! **¡Peligro a la vida!**
- El dispositivo debe montarse al menos a 1,8 metros sobre el suelo.
- ¡El aparato no debe ser utilizado por niños pequeños o personas enfermas sin supervisión! ¡Los niños pequeños deben ser supervisados para asegurarse de que no jueguen con el aparato!
- Los niños deben ser supervisados para asegurarse de que no jueguen con el dispositivo.
- Este aparato puede ser utilizado por niños de más de 8 años y por personas que presenten alguna discapacidad física, sensorial o mental o que tengan poca experiencia o conocimientos, siempre que lo hagan bajo supervisión o hayan recibido instrucciones acerca del uso seguro del aparato y entiendan los riesgos que conlleva su uso. Los niños no deben jugar con el aparato. Las operaciones de limpieza y mantenimiento correspondientes al usuario no deben ser realizadas por niños sin supervisión.
- Los niños menores de 3 años no han de permanecer cerca del aparato a no ser que estén siempre vigilados.
- Los niños de 3 a 8 años solo pueden encender/apagar este aparato cuando está situado o instalado en la posición normal de funcionamiento y ellos están vigilados atentamente e instruidos para utilizar el aparato en modo seguro y son conscientes de los peligros derivados del uso.
- Los niños de 3 a 8 años no pueden enchufar el aparato a la corriente, regularlo, limpiarlo o llevar a cabo las operaciones de mantenimiento.

INFORMACIONES TECNICAS

Modelo	RELAX GLASS LIGHT
Voltaje	230-240V~ , 50Hz
Energía (Watt)	10
Instalación	Pared y techo
Altura de montaje dal suelo (m)	1.8
Clase di protección eléctrica	I
Grado de resistencia a salpicaduras de agua	IP65
Largo del cable (mm)	1800
Dimensiones LxBxH (mm)	900 x 170 x 80

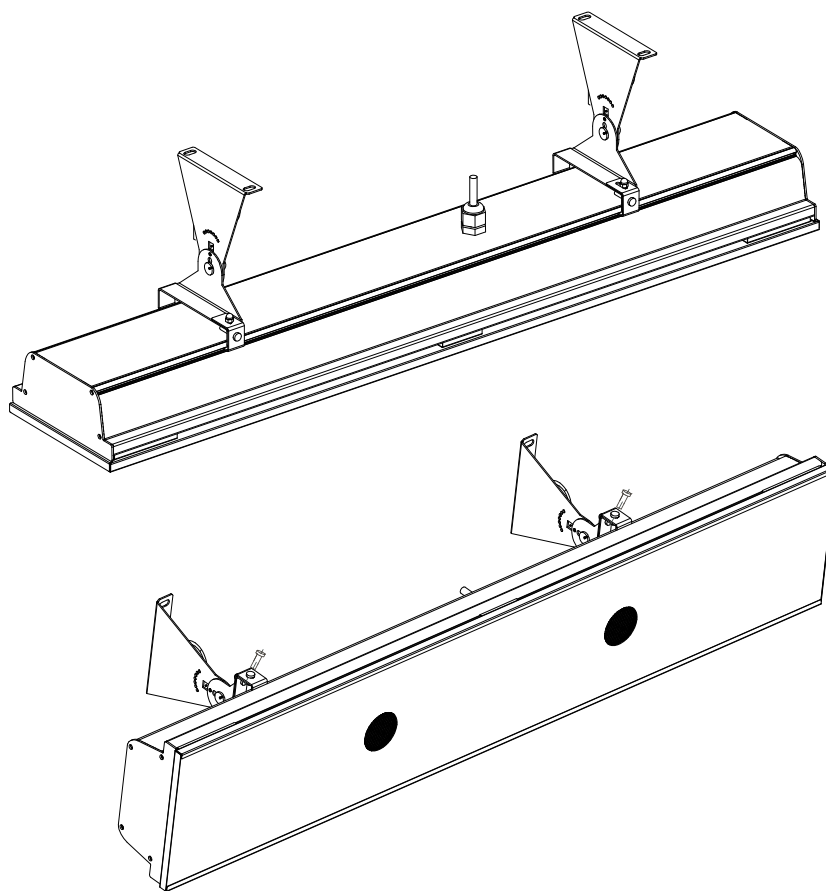

ADVERTENCIA:

1. Abra el paquete de fábrica y saque cuidadosamente el dispositivo.
2. Quite la hoja de papel de embalaje del extremo del dispositivo.
3. Saque un par de soportes de montaje. Estos soportes ajustables permiten el montaje directo en el techo o en la pared, y vienen con opciones de ángulos preestablecidos en paralelo, 15°, 30°, 45°, y altura 170 mm.

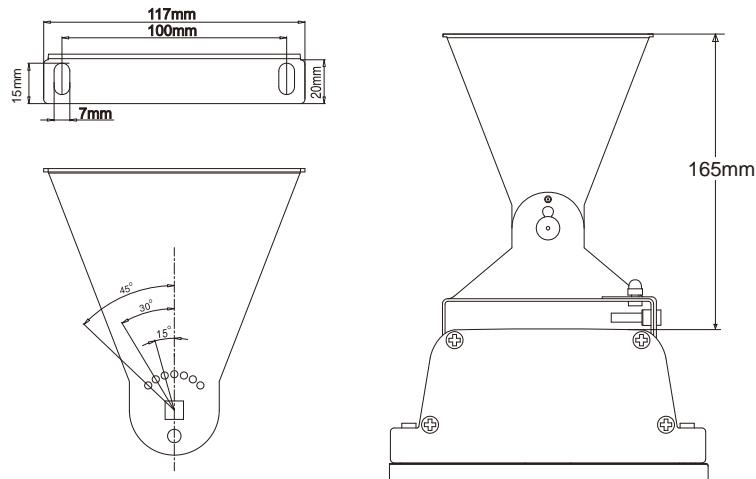

4. El proceso de instalación correcto, como se indica en el diagrama anterior, determina la ubicación del dispositivo en el techo teniendo en cuenta la posición del montante o las vigas estructurales para garantizar que el dispositivo se sujete de manera segura.
5. Instale dos soportes en el techo o la pared con la siguiente distancia mínima recomendada para el soporte "B".

"B" DISTANCIA MINIMA (MM)
500±50

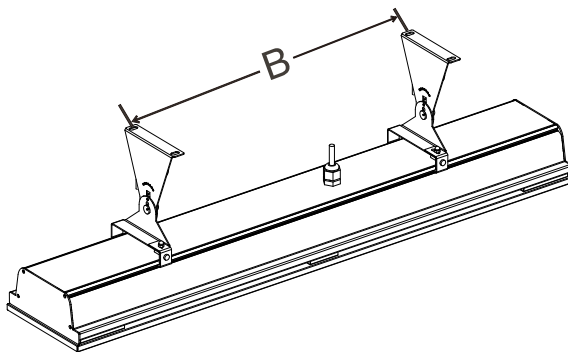

6. Coloque los soportes de montaje de ángulo ajustable en el ángulo deseado y fije los soportes con una llave.
 - Para el montaje en el techo, los ángulos de montaje disponibles están restringidos únicamente a 0°, 15° y 30°.
 - Para el montaje en pared, los ángulos de montaje disponibles están restringidos únicamente a 15°, 30° y 45°.

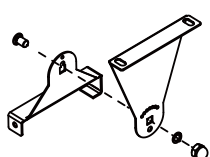

	0°	15°	30°	45°
Ceiling				
Wall				

7. Cuelgue el dispositivo en los soportes y asegúrelo firmemente en su lugar con las placas de fijación del soporte de montaje apretando los pernos.

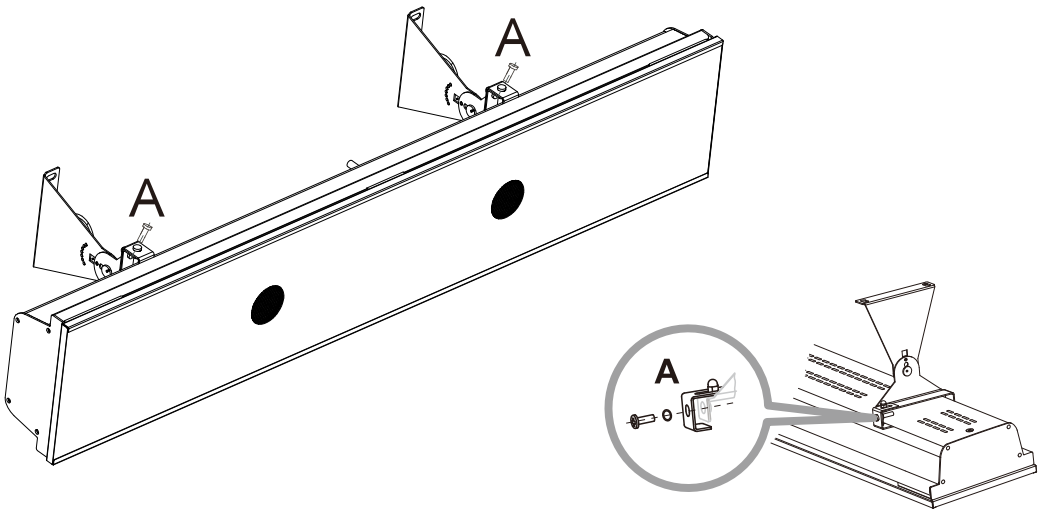

NOTA:
 Las abrazaderas que se deban utilizar para asegurar el dispositivo dependerán del material y el diseño de los elementos estructurales del techo. El peso del dispositivo puede llegar a los 5,9 kg, la ubicación de la instalación debe poder soportar cinco veces el peso del dispositivo.

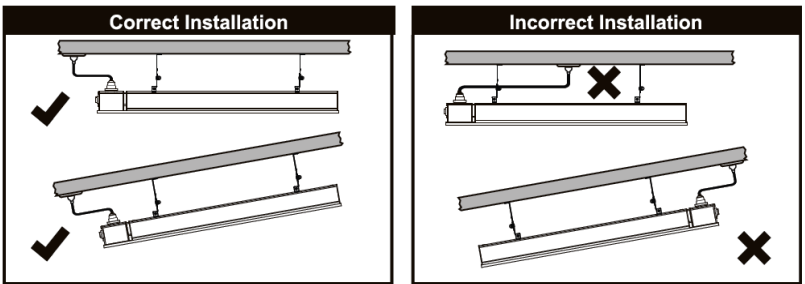

SERVICIO POSTVENTA:

- **¡Todas las reparaciones deben remitirse al personal autorizado! Por lo tanto, debe contactar a su distribuidor especializado o al servicio al cliente.**
- Después de que el aparato se haya enfriado, límpielo con un trapo húmedo y húmedo en frío. Mientras está en funcionamiento es necesario corroborar periódicamente (una vez al año) que los contactos del cable eléctrico y los conectores de los terminales estén bien ajustados.
- **¡Nunca sumerja el aparato en agua! ¡Peligro a la vida!**

Correcta eliminación de este producto:

Esta marca indica que en toda la UE este producto no se debe desechar junto con otros residuos del hogar. Para evitar posibles daños al medio ambiente o a la salud de las personas, ocasionados por la eliminación de residuos sin ningún tipo de control, recíclelo de manera responsable para fomentar la reutilización sostenible de los recursos materiales. Para devolver su dispositivo usado, utilice los sistemas de devolución y recolección o contacte con el distribuidor minorista donde ha comprado el producto. Ellos pueden llevar este producto a que se recicle de manera segura para el medio ambiente.

